

EFL603

CHARIOT ÉLÉVATEUR ÉLECTRIQUE À CONTREPOIDS HAUTE CAPACITÉ 6T

 6000 kg  3000 mm  96 V Li-Ion



Conçu pour les usines de fabrication, les dépôts de matériaux de construction, les centres logistiques et le traitement des métaux, l'EFL603 offre la stabilité et la force nécessaires pour manipuler des charges lourdes toute la journée. Avec son cadre renforcé, son entraînement à double moteur et une capacité de montée de 30 %, il fonctionne en toute confiance sur des surfaces inégales tout en maintenant un contrôle fluide et précis pour des opérations intérieures ou extérieures.

SPÉCIFICATION	RÉF	UNITÉ	VALEUR
Type de batterie			Li-Ion
Capacité nominale de la batterie		Ah	860
Tension de la batterie		V	96
Capacité de charge	Q	kg	6000
Distance entre les centre de charge	c	mm	600
Poids en service		kg	9250
Hauteur du mât abaissé	h_1	mm	2480
Hauteur de levée	h_3	mm	3000
Hauteur, mât déployé	h_4	mm	4470/3965
Longueur hors tout		mm	4720
Largeur hors tout	b_1/b_2	mm	2028
Longueur jusqu'à la face des fourches	I_2	mm	3500
Dimensions des fourches	s/e/l	mm	60×150×1220
Rayon de giration		Wa	3235
Type d'opérateur			Seated
Distance de charge, du centre de l'essieu moteur à la fourche		mm	603.5

Caractéristiques

Efficacité énergétique : autonomie prolongée et chargement rapide, Sécurité assurée : protection de la batterie, protection du moteur, surveillance et amortissement du mât

Les batteries Li-ion haute tension ont une haute densité d'énergie et peuvent stocker plus d'énergie électrique dans un volume compact. Les systèmes haute tension consomment moins d'énergie et offrent une durée de fonctionnement de batterie plus longue par rapport aux systèmes basse tension. Notamment, ces batteries Li-ion haute tension affichent une durée de vie impressionnante de cycle pouvant atteindre 4000 cycles, garantissant une durabilité à long terme et minimisant la nécessité de remplacements de batteries.

Les PMSM intègrent une technologie de contrôle avancée pour optimiser l'efficacité des moteurs. Contrairement aux moteurs AC traditionnels, les PMSM ont une efficacité de conversion d'énergie plus élevée et réduisent le gaspillage d'énergie. Cela signifie que les chariots à haute capacité peuvent fonctionner en continu pendant de longues heures à des coûts réduits.

Équipés de capacités de rechargement rapide, les chariots à haute capacité offrent une expérience de chargement remarquable. Les modèles haute tension sont compatibles avec des stations de recharge de qualité véhicule et soutiennent une capacité de chargement 1C, leur permettant d'être complètement chargés en aussi peu que 1-1,2 heures. Cela minimise le temps d'arrêt et maximise la productivité, ce qui les rend idéaux pour des opérations de plusieurs équipes.

Les batteries lithium présentent des coûts de recharge considérablement inférieurs aux dépenses de carburant. L'intégration de technologies haute tension et PMSM réalise jusqu'à 15 % d'économies d'électricité supplémentaires par rapport aux configurations de technologie lithium et AC traditionnelles. Cela réduit considérablement les coûts de consommation d'énergie à long terme.



Entretien faible : durée de vie de la batterie prolongée, Durabilité : zéro émissions pour un environnement plus propre

Les deux batteries lithium haute tension et PMSM utilisent plusieurs mesures de protection pour assurer des opérations sûres, y compris la protection contre la surcharge, la surveillance des surchauffes, la protection contre les courts-circuits, etc., minimisant ainsi le risque de dangers potentiels et maximisant la sécurité opérationnelle.



Le module de contrôle central - VCU (Unité de Contrôle de Véhicule) prolonge la sécurité des chariots élévateurs haute tension. Le VCU fournit un contrôle précis et une surveillance en temps réel des paramètres critiques pour garantir que le chariot fonctionne dans des limites sûres.

Il dispose également d'un contrôle de la vitesse de virage, qui ajuste la vitesse de l'élévateur en fonction de l'angle de virage, assurant la stabilité lors des virages. Une alarme de vitesse excessive alerte l'opérateur si l'élévateur dépasse la limite de vitesse sûre.*

Le mât du chariot élévateur à haute capacité est équipé d'un système d'amortissement hydraulique qui assure un levage et un abaissement fluides des charges. Grâce à une décélération contrôlée, le mouvement des fourches est fluide sans arrêts brusques qui pourraient endommager la charge ou causer un inconfort à l'opérateur. Cette fonctionnalité améliore la sécurité opérationnelle et prolonge la durée de vie des composants du mât.

Adaptabilité forte : adaptable aux conditions climatiques extérieures difficiles,

Fonctionner à une tension plus élevée permet à la batterie d'être conçue avec moins de cellules individuelles. Avec moins de composants et un design plus simple, le risque de défaillance de la batterie est réduit.

Grâce à un système de gestion de batterie avancé (BMS) qui aide à réguler et surveiller les batteries haute tension, ces batteries ont tendance à avoir une durée de vie plus longue que les batteries lithium basse tension, réduisant ainsi la nécessité de remplacement de batteries.

La conception de rotor simple et sans balais des PMSM élimine l'usure mécanique des balais et des collecteurs. Cette construction durable et à faible frottement nécessite un entretien périodique minimal, réduisant les coûts de main-d'œuvre associés et le temps d'arrêt.



Comme des chariots entièrement électriques alimentés par des batteries lithium-ion, ces chariots élévateurs produisent zéro émissions pendant leur fonctionnement, éliminant l'exposition à des fumées toxiques comme le monoxyde de carbone et les oxydes d'azote. Contrairement aux batteries au plomb-acide qui peuvent fuir de l'acide corrosif, les batteries lithium-ion ne risquent pas de déversements dangereux. Les chariots li-ion à haute capacité contribuent à un environnement de travail intérieur plus propre et plus sûr sans compromettre les capacités de manutention.

Expérimentez une productivité ininterrompue à travers la pluie, les flaques et des conditions humides avec la cote IPX4 globale. De plus, une exceptionnelle cote IP67 pour les composants haute tension. Conçus pour résister à des températures difficiles, les chariots à haute capacité offrent une plage de température ambiante de -20 °C à +40 °C, leur permettant d'effectuer leurs tâches quelles que soient les conditions climatiques.

Le chauffage de la batterie lors de la recharge est une fonction standard pour les modèles haute capacité, activée lorsque la température ambiante est inférieure à zéro pour toujours offrir une plage de température optimale pour un chargement efficace et sûr même par temps froid.

Les roues avant doubles constituent une configuration standard sur plusieurs modèles offrant une base de soutien plus large, ce qui améliore considérablement la stabilité du chariot élévateur. Compte tenu des charges capacitaires des chariots à haute capacité, le poids de la charge est plus uniformément réparti sur une plus grande surface. L'augmentation de la surface de contact au sol fournie par les roues doubles améliore la traction. Cela est particulièrement bénéfique dans des environnements où le sol peut être glissant ou inégal lors de l'opération en extérieur, garantissant que le chariot élévateur peut maintenir une bonne adhérence et fonctionner en toute sécurité. Cela aide non seulement à maintenir l'équilibre mais aussi à minimiser la pression sur les pneus individuels, prolongeant ainsi la durée de vie des pneus.



VDI Chart

	SPÉCIFICATION	RÉF	UNITÉ	VALEUR
1.4	Type d'opérateur			Seated
1.5	Capacité de charge	Q	kg	6000
1.6	Distance entre les centre de charge	c	mm	600
1.8	Distance de charge, du centre de l'essieu moteur à la fourche		mm	603.5
1.9	Empattement		mm	2300
2.1	Poids en service		kg	9250
2.2	Charge par essieu, chargé avant/arrière		kg	13755/1495
2.3	Charge sur essieu, à vide avant/arrière		kg	4610/4640
3.1	Type de pneus			Pneumatic
3.2	Dimension des pneus avant			8.25-15-14PR

	SPÉCIFICATION	RÉF	UNITÉ	VALEUR
3.3	Dimension des pneus arrière			8.25-15-14PR
3.5	Roues, nombre avant/arrière (x = roues motrices)			4x/2
3.6	Voie avant	b_{10}	mm	1498
3.7	Voie arrière	b_{11}	mm	1718
4.1	Basculement du mât/du tablier porte-fourches avant/arrière		°	6/12
4.12	Hauteur de l'attelage de remorquage		mm	600
4.15	Hauteur abaissée			2480
4.16	Longueur de la surface de charge			3500
4.19	Longueur hors tout		mm	4720
4.2	Hauteur du mât abaissé	h_1	mm	2480
4.2.1	Hauteur hors tout			4470
4.20	Longueur jusqu'à la face des fourches	I_2	mm	3500
4.21	Largeur hors tout	b_1/b_2	mm	2028
4.22	Dimensions des fourches	s/e/l	mm	60×150×1220
4.23	Classe/type de tablier porte-fourches A, B			4A
4.24	Largeur du tablier porte-fourches		mm	1845 (1995)
4.26	Écartement des longerons / surfaces de charge			600
4.3	Levée libre		mm	160
4.31	Garde au sol, sous le mât (chargé)		mm	160
4.32	Garde au sol, au centre de l'empatement		mm	265
4.34.1	Largeur d'allée pour palettes 1000×1200 transversales		Ast	5260
4.34.2	Largeur d'allée pour palettes 800×1200 longitudinales		Ast	5260
4.35	Rayon de giration		Wa	3235
4.36	Rayon de giration intérieur			3235
4.4	Hauteur de levée	h_3	mm	3000
4.5	Hauteur, mât déployé	h_4	mm	4470/3965
4.6	Levée initiale		mm	160
4.7	Hauteur du toit de protection (cabine)		mm	2590
4.8	Hauteur d'assise / de station debout		mm	1490
5.1	Vitesse de déplacement, chargé/à vide		km/h	25/26
5.10	Frein de service			Hydraulic
5.11	Frein de stationnement			Mechanical

	SPÉCIFICATION	RÉF	UNITÉ	VALEUR
5.2	Vitesse d'élévation, chargé/à vide		m/s	0.51/0.53
5.3	Vitesse d'abaissement, chargé/à vide		m/s	0.48/0.42
5.8	Pente franchissable max., chargé/à vide		%	30/34
6.1	Puissance du moteur de traction S2 60 min		kW	60
6.2	Puissance du moteur de levage S3 15%		kW	2x27.8
6.4	Capacité nominale de la batterie		Ah	860
6.4	Tension de la batterie		V	96
6.4.1	Type de batterie			Li-Ion
6.5	Poids de la batterie		kg	693
8.1	Type de commande de traction			PMSM
10.5	Type de direction			Hydraulic
10.7	Niveau de pression sonore à l'oreille du conducteur		dB(A)	/

VDI Drawing

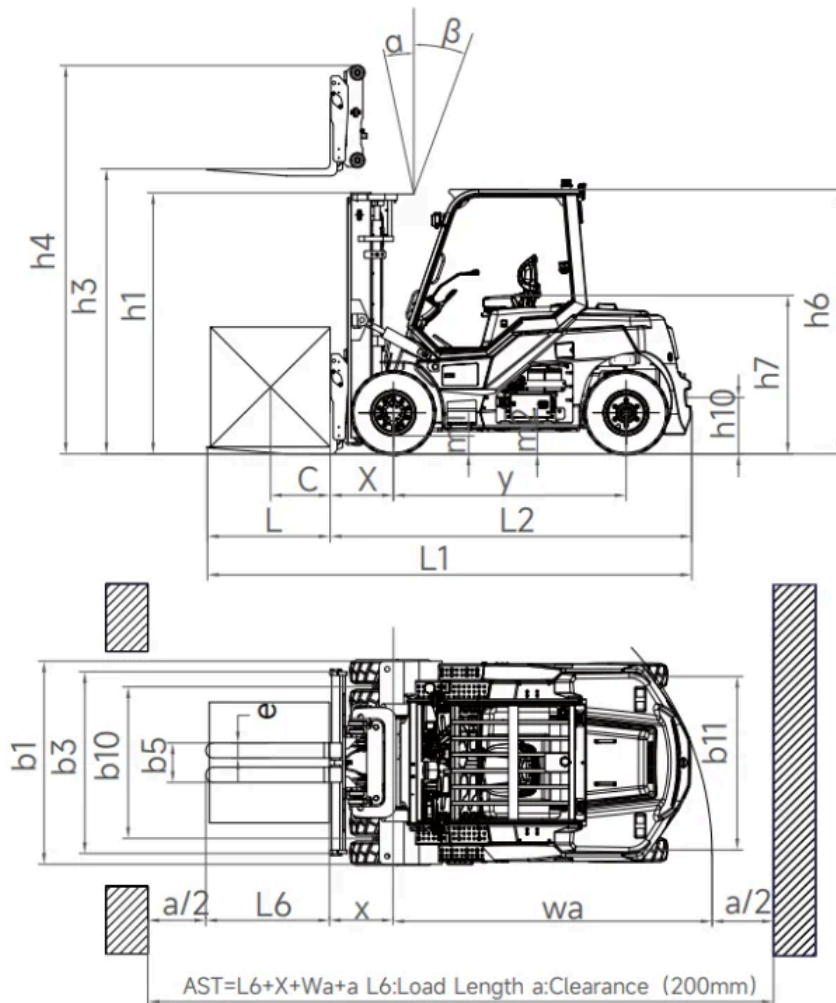

EFL603-HV-6 RATED CAPACITIES AND LOAD CENTERES GRAPH

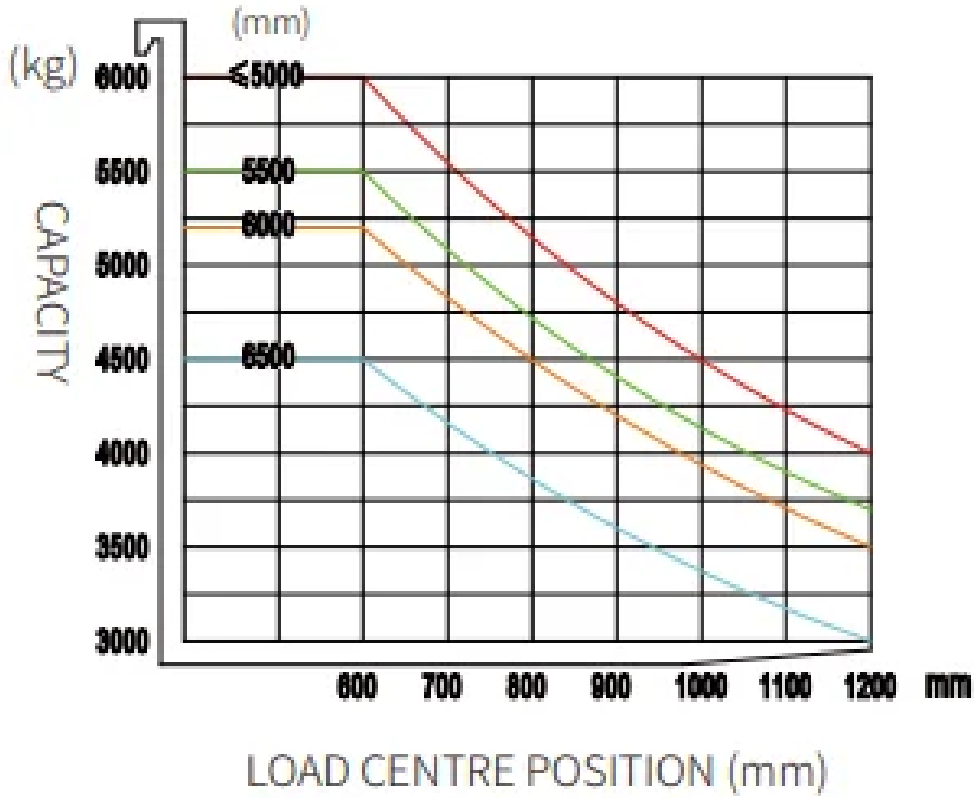

Options de Mât

MAST TYPE	LIFT HEIGHT (H3, MM)	MAST LOWERED HEIGHT (H1, MM)	MAST EXTENDED HEIGHT, NO BACKREST (H4, MM)	MAST EXTENDED HEIGHT, WITH BACKREST (H4, MM)	FREE LIFT HEIGHT, NO BACKREST (H2, MM)	FREE LIFT HEIGHT, WITH BACKREST (H2, MM)
2-Standard Mast	3000	2480	3960	4470	160	160
2-Standard Mast	3500	2730	4460	4970	160	160
2-Standard Mast	4000	2980	4960	5470	160	160
2-Standard Mast	4500	3280	5460	5970	160	160
2-Standard Mast	5000	3530	5960	6470	160	160
2-Standard Mast	5500	3830	6460	6970	160	160
2-Standard Mast	6000	4080	6960	7470	160	160
2-Standard Mast	6500	4380	7460	7970	160	160
2-Free Mast	3000	2480	4310	4470	1495	1313
2-Free Mast	3500	2730	4810	4970	1700	1580

MAST TYPE	LIFT HEIGHT (H3, MM)	MAST LOWERED HEIGHT (H1, MM)	MAST EXTENDED HEIGHT, NO BACKREST (H4, MM)	MAST EXTENDED HEIGHT, WITH BACKREST (H4, MM)	FREE LIFT HEIGHT, NO BACKREST (H2, MM)	FREE LIFT HEIGHT, WITH BACKREST (H2, MM)
2-Free Mast	4000	2980	5310	5470	1995	1813
3-Free Mast	4500	2660	5636	5976	1560	1220
3-Free Mast	4800	2760	5936	6276	1660	1320
3-Free Mast	5000	2810	6086	6476	1760	1370
3-Free Mast	5500	3010	6686	6976	1860	1570
3-Free Mast	6000	3160	7136	7476	2060	1720
3-Free Mast	6500	3310	7586	7976	2260	1870
3-Free Mast	7000	3610	8286	8476	2360	2170

Options

ARTICLE	OPTIONS (articles optionnels marqués en jaune)
Dimension de la fourche	1220mm Hook-on forks Customized fork length/non-standard accessories
Option largeur du tablier porte-fourches	Customized fork carriage width
Hauteur du dossier	1995mm load backrest
Type de siège	Upgraded suspension seat with armrest + headrest + safety seat-belt switch Grammer MSG65-531 (suspension seat with armrest + safety belt switch)
Accessoires	Hook on type sideshift Hook on type fork positioner with sideshift Fork positioner with pin type forks
Capacité de la batterie	309V228Ah LFP battery 309V304Ah LFP battery
Chargeur	20kw (AC 370V-460V, 50-60HZ, 32A plug) 40kw (AC 370V-460V, 50-60HZ, 63A plug)
Avertisseur sonore (buzzer)	Yes
Caméra	Reversing radar/reversing camera/reversing radar and camera
Système OPS (présence opérateur)	Yes
Interface USB	USB interface 24V
Toit de protection	Standard overhead guard
Limitation de vitesse en virage	Yes
Système de chauffage pendant la charge de la batterie lithium	Yes

ARTICLE	OPTIONS (articles optionnels marqués en jaune)
Amortissement de levée et de descente du mât	Yes
Levier mécanique	Yes
Poignée arrière avec klaxon	Yes
Pack éclairage	LED front working light, turn signal light, market light, LED rear working light, strobe warning light LED working lights on mast Rotating warning light / rotating buzzer warning light Rear/rear and front blue lamp Front fog light Customized area warning lamp
Options	Fingertips Cigarette lighter socket 12V5A
Type de pneus	Pneumatic Solid tyres / non-marking tyres